

PARAMETERVERSTELLING EN TWEETAALVERWERWING

H.J. Lubbe, Departement Algemene Taal- en Literatuurwetenskap,
Universiteit van die Oranje-Vrystaat, Bloemfontein 9300.

'n Sentrale doelstelling van die generatiewe taalteorie is om 'n grammatikamodel te verskaf wat verklaar waarom L1-sprekers hulle moedertaal op basis van verarmde data, en in die afwesigheid van negatiewe data, skynbaar moeiteloos verwerf. Daar word aanvaar dat die kind beskik oor 'n universele grammatika (UG) wat bestaan uit 'n aantal prinsipes wat die klas van moontlike grammatikas beperk. UG bevat 'n aantal ope parameters wat gestel word op basis van positiewe data van die moedertaal wat aangeleer word. Taalverskille is, so gesien, in vele gevalle die gevolg van verskillende parameterstande, en L1-verwerwing bestaan gedeeltelik uit die standinstelling van die parameter in die spesifieke taal.

Die vraag of UG ook vir L2-verwerwing beskikbaar is, en indien wel, die implikasies daarvan vir L2-onderrig, word bespreek.

0. Inleiding

Taalgedrag word konstant deur o.a. filosowe, sosioloë en sielkundiges bestudeer. Die studie van die taalsisteem self kan egter sinvol nêr deur taalkundiges beskryf word. Slegs die taalwetenskap kan die teoretiese raamwerk verskaf om taal te beskryf, m.a.w. die verskillende elemente van taal, en hoe hulle gestruktureer en georganiseer is. Oor die belang van die taalwetenskap vir die taalonderwyser laat Gannon & Czerniewska hulle soos volg uit:

"Linguistics [...] should be able to provide teachers with principles and procedures to guide them in their considerations of language; a resource to draw upon when they are assessing their own and their pupil's language"

en verder:

"[...] within linguistics there appear to be information and methods which will be of use to the teacher, and [...] a relationship between education and linguistics can be usefully forged" (Gannon & Czerniewska 1980:5).

Die algemene taalwetenskap is 'n dinamies, snelontwikkelende dissipline. Die vraag ontstaan dus of nuwe ontwikkelinge in die algemene taalwetenskap nie ook 'n bydrae kan lewer tot vraagstukke rakende tweetaal (L2-)verwerwing nie. Die oogmerk van die bydrae is om aan te toon watter implikasies nuwe ontwikkelinge in die algemene taalwetenskap, spesifiek die

Die opbou van die bydrae is soos volg. In die eerste afdeling word, met verwysing na twee invloedryke taalteorieë van die 20ste eeu, nl. die Bloomfieldianisme en die generatiewe taalteorie, aangetoon hoe 'n heersende taalteorie nog altyd in 'n meerdere of mindere mate invloed op taalprofessies in die algemeen, en op taalonderrig in die besonder, spesifiek tweedetaalonderrig, uitgeoefen het.² In die generatiewe taalteorie is die teorie van parameters tans invloedryk, en in die tweede afdeling word die implikasies van die parametersteorie vir L2-verwerwing van sowel sintaktiese as fonologiese patrone aangetoon.

1. Taalwetenskap en tweedetaalonderrig

1.1 Bloomfieldianisme

Tot in die vyftigerjare van hierdie eeu het Bloomfield se siening van taal die taalwetenskap gedomineer. Bloomfield was 'n navolger van die behaviorisme, veral van Watson (Behaviorism, 1924) en Weiss (A Theoretical basis of human behaviour, 1924, hersiene uitgawe 1929). Soos bekend, is die behaviorisme die opvatting dat psigologiese verskynsels voldoende behandel en verklaar kan word deur 'n studie van die reaksies van 'n organisme op stimuli sonder inagneming van bewussynsprosesse. Vir die behavioris is daar nie 'n teorie van taalverwerwing as sulks nie, dog die toepassing op taal van die algemene beginsels van leer. Daar is m.a.w. nie 'n verskil tussen die manier waarop 'n taal verwerf word en die manier waarop enigiets anders geleer word nie. Hoewel besef is dat slegs die mens 'n taal kan verwerf, is daar geen noodsaak gevoel vir die postulering van enige ingebore meganisme wat die mens in staat stel om 'n taal te verwerf nie. Wilkins 1975:164 gee 'n bondige karakterisering van die behavioristiese siening van taalverwerwing:

"Learning a language is like learning to type, to ride a bicycle or to carry out any of the other routines that we characterize as habits. They are forms of human activity which, once learned, can be carried out without conscious use of one's cognitive processes. The belief is that conscious attention to the principles underlying the skill does not assist learning of the skill".

I.v.m. die reaksies op 'n stimulus is verder geglo dat 'n enkele reaksie nie genoeg is vir die leerproses nie. Slegs wanneer die reaksie herhaal word, kan dit goed geleer word. Die nosie herhaling was baie belangrik. Die voorbehoud was egter dat dit korrekte herhalings moes wees.

Toegepas op taalonderrig het die uitgangspunte van die behaviorisme geleidelik

openbaar hom immers eers in spraak. Die geskrewe taal word eers later as 'n sekondêre vorm ontwikkel. Dit is nie 'n noodsaaklike ontwikkeling nie, en is byvoorbeeld afwesig by baie mense. Dieselfde uitgangspunte het ook gegeld by tweedetaalonderrig, en so ontstaan die oudiolinguale metode.³ Leerlinge het geïmiteer wat die onderwyser sê, en het nie juis 'n keuse gehad oor wat of hoe hulle moet reageer nie. Korrekte antwoorde moes verskaf word, want leerlinge leer nie uit hulle foute nie, dog die korrekte reaksies moes vasgelê word. Die taallaboratorium was die ideale plek om hierdie metode van taalonderrig tot sy volle reg te laat kom.

Oor die meriete al dan nie van die behavioristiese siening van taalonderrig wil ek my nie uitspreek nie.⁴ Soos Widdowson (1990:11) aantoon, is daar ook positiewe effekte, en die totale afwysing van die behaviorisme is net so kortsigtig as die totale aanvaarding daarvan. Feit is dat die behaviorisme se invloed in die sewentigerjare afgeneem het en dat die meganiese S-R-siening dat "oefen baar kuns" verwerp is. Daar is, volgens Frith 1977:8

"...abundant evidence from empirical studies showing that practice and intonation are of negligible importance in L1 development".

Tot hierdie besef het die opkoms van die Generatiewe taalteorie 'n belangrike bydrae gelewer.

1.2 Generatiewe taalteorie

1.2.1 Tot omstreeks 1980

In ons eie tyd is die Generatiewe taalteorie ongetwyfeld die invloedrykste taalteorie.⁵ Sy belang blyk o.a. daaruit dat, indien 'n taalkundige nie binne hierdie raamwerk sy ondersoek uitvoer nie, hy die generatiewe taalteorie nie kan ignoreer nie, en sy eie bevindinge altyd moet regverdig i.t.v. soortgelyke ondersoek binne die generatiewe taalteorie. Oor die belang van die TG in spesifiek Nederland merk Verkuyl 1990:3 op:

"But I think that most Dutch linguists in the broad sense will agree with the claim that the impact of generative grammar on linguistics in the Netherlands has resulted in such a high standard of theory formation that all linguists have profited from it, even if the only profit were the challenge to compete" (kursivering bygevoeg, HJL).

In teenstelling met die voorafgaande behavioristiese fundering kan die generatiewe taalteorie as mentalisties gekarakteriseer word. Volgens Chomsky is taal "a system represented in the brain/mind of a particular individual" (Chomsky 1988:36). Die moedertaal word aangeleer, nie slegs

omdat hy beskik oor 'n aangebore vermoë wat outonoom funksioneer, en wat hom in staat stel om 'n taal as 'n normale proses te verwerk. Hierdie proses is universeel, en beperk tot die mens, dog alle mense, verwoord in die uitsprake *Taal is spesie-spesifiek*, en *Taal is spesie-uniform*.

Die aangebore vermoë tot taalverwerwing word bewerkstellig deur die "Language acquisition device", of LAD. 'n Kind word blootgestel aan data, en dan het die LAD die vermoë om hipoteses te formuleer oor die struktuur van die taal waaraan hy blootgestel word. Die hipoteses word in die kind se taalgebruik getoets, en gedurig aangepas in die lig van nuwe data, natuurlik alles onbewustelik.

Motivering vir hierdie siening van taalverwerwing word o.a. gevind in die feit dat kinders 'n taal so vinnig aanleer, ten spyte van gebrekkige voorbeelde. Die rasionaal agter taalondersoek en teorievorming is vir generatiewe taalkundiges die soeke na 'n verklaring vir hierdie verskynsel, bekend as 'n spesifieke geval van Plato se probleem (Vgl. Chomsky 1986:XXV, Chomsky 1988:3 e.v.).⁶

Die gepostuleerde aangebore taalverwerwingsmeganisme moet aan twee opponerende beperkinge voldoen: dit moet ruim genoeg wees om rekenaarskap te gee van die verskeidenheid van menslike taal, en beperkend genoeg sodat die kind nie onnodige hipoteses omtrent sy taal vorm nie. Tradisionele transformasionele analise was op 'n konstruktiewe premis gebaseer. Die kind pas transformasies toe wat alle sinne van 'n onderliggende dieptestruktuur aflei.⁷ So 'n siening laat baie valse stappe toe, 'n toestand wat nie met werklike taalverwerwingsdata ooreenstem nie. Kinders het meer direkte insig in die aard van taal as wat 'n konstruktiewe verklaring toelaat.

1.2.2 Parameters

Chomsky (1981) het derhalwe 'n teorie voorgestel wat van 'n selektiewe basis uitgaan. Konstruksiemoontlikhede in tale van die wêreld is beperk, en spesifieke data is 'n direkte aanduiding van die taalfamilie, en uiteindelik van die reëls, wat in die spesifieke taal aanwesig is. Hierdie siening staan as die parametriese uitgangspunt bekend, 'n nosie wat aan die wiskunde ontleen is (Pinker 1990:230).

Onder parameter word verstaan een van die moontlikhede wat die beginsel ooplaat en waaruit spesifieke tale verskillende keuses kan doen. Chomsky (1988:62) vergelyk die sentrum vir taalvermoë ("language faculty") met 'n rekonstrueerde netwerk wat aan 'n skakelbord verbind is, en waar al die

skakelaars in een van twee posisies kan wees. Tensy die skakelaars in een van die posisies gestel is, kan die sisteem nie werk nie. Die vaste netwerk is die sisteem van beginsels van Universele Grammatika (UG), en die skakelaars is die parameters waarvan die waarde gestel word op grond van ondervinding. Die nosie "parameter" word deur Chomsky só belangrik beskou dat hy dit die "second conceptual shift" noem (die eerste is die invoering van generatiewe ondersoek in die vyftigerjare) (Chomsky, 1986:146). Die taallerende kind kies nou nie meer 'n grammatika uit 'n ope hoeveelheid nie, maar uit 'n eindige aantal omdat die parameters eindig is. Wat op die oppervlakte oënskynlik heel uiteenlopende grammatikas is, is die gevolg van klein waardeverskille wat aan die parameters toegeken is. Die parametersverstellingsprogram verskaf 'n verklaring vir die tempo en eenvormigheid van taalontwikkeling by kinders:

"[...] the parameter setting model provides an explanatory account of the rapidity and uniformity of grammatical development across children and languages, and a principled description of various aspects of the acquisition data, including an explanation for the absence of innumerable logically possible errors which children never make" (Hyams 1986:6).

In die sintaksis is al 'n hele aantal parameters onderskei. Een van die mees bespreektes is stellig die nul-subjek-parameter. Hiervolgens hoef onder andere in sekere Romaanse tale, onder andere Italiaans en Spaans, geen subjek voor te kom nie, en is die volgende ekwivalente Afrikaanse stelsin grammatikaal in Italiaans en Spaans:

(1) Gaan na die winkel.

Die rede waarom die verskil as 'n parameter beskou word en nie as 'n geïsoleerde verskynsel nie, is omdat hierdie verskynsel nie net betrekking het op die voorkoms/afwesigheid van die onderwerp nie, dog verband hou met 'n hele aantal ander taalverskynsels.⁸

Nog 'n voorbeeld van 'n parameter is hoe werkwoordmorfologie, basis-gegenerereer in Infleksie, by die werkwoord teregkom. Dit gebeur òf deur "Affix Hopping", waardeur die werkwoordmorfologie na die hoof van die VP skuif en aan die werkwoord klitiseer, òf die werkwoord kan na Infleksie skuif en daar met die werkwoordmorfologie verenig. Die eersgenoemde moontlikheid word deur Engels gekies, en die laasgenoemde deur Nederlands (Broekman 1991:107-199).

Die teorie van parameters vind ook neerslag in die metriese fonologie, spesifiek die variant wat deur Hayes (1981) uitgewerk is, wat die verskil in

onder andere klemtoonpatrone by verskillende tale as die gevolg van parameterverstellings verklaar. Hayes verwys na 'n inventaris wat Hyman in 1977 van die klempatrone van 'n groot aantal tale gemaak het. Hyman het tot die gevolgtrekking gekom dat klemtoonreëls binne 'n aantal vaste en heel beperkte tipes val. Val die klemtoon volgens 'n vaste patroon "orals" in 'n woord, is die taal 'n ongebonde taal, in welke geval klem nie 'n demarkatiewe of afbakeningsfunksie het nie. Val die klem daarenteen volgens 'n vaste patroon in 'n beperkte domein, hoofsaaklik die uiterste rande van die woord, staan die taal as 'n gebonde taal bekend. In hierdie geval vervul klem wel 'n demarkatiewe funksie. Speel die verskil tussen sterk en swaar lettergrepe 'n rol, is die taal kwantiteitsgevoelig. Die onderskeid tussen sterk en swaar lettergrepe blyk uit die vetakkendheid al dan nie van die rym.⁹ Dat die rymstruktuur 'n invloed op klemtoekenning het, sien ons o.a. uit die verskillende rympatrone van Engels *agénda* en *Cánada*. In die e.g. geval met sy klem op die pre-finale lettergreep vertak die rym in 'n nukleus en 'n koda, terwyl in die tweede woord die rym van die prefinale lettergreep 'n kort vokaal is, dus nie vertak nie:

(2)

$\begin{array}{c} R \\ \diagdown \quad \diagup \\ a \quad gen \end{array}$	$\begin{array}{c} R \\ \\ da \end{array}$	$\begin{array}{c} R \\ \\ ca \quad na \end{array}$	$\begin{array}{c} R \\ \\ da \end{array}$
--	---	--	---

Hierdie twee parameters, naamlik gebondenheid x ongebondenheid, en kwantiteitsgevoeligheid x nie-kwantiteitsgevoeligheid, lewer vier keusemoontlikhede:

- (3)
- i) kwantiteitsgevoelig én gebonde
 - ii) nie-kwantiteitsgevoelig en gebonde
 - iii) nie-kwantiteitsgevoelig én ongebonde
 - iv) kwantiteitsgevoelig en ongebonde

Soos hierbo aangetoon, is Engels (en ook Nederlands en Afrikaans; vgl. onderskeidelik Trommelen & Zonneveld (1989) en Lubbe (1993)) sowel 'n gebonde as 'n kwantiteitsgevoelige taal, en ressorteer dus onder (3)i).

'n Verdere parameter waaruit individuele tale 'n keuse maak, is of die voet hoofinisieel (of linksvertakkend) of hooffinaal (of regsvertakkend) is. Hieruit vloei outomaties [SW]- of [WS]-etikette. Hierdie uniforme vertakking is die gevolg van 'n universele kondisie:

- (4) Per niveau mag vertakkende knope nie W wees nie.¹⁰

Ons kry dus per niveau een van die volgende strukture:

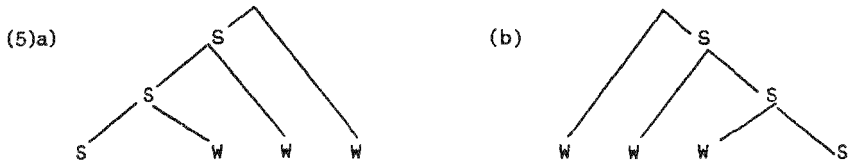

Hierdie beperking het tot die gevolg dat beklemtoonde lettergrepe altyd aan die rand van die boom lê. Op die voetniveau kies Engels [SW], en dus het hy outomaties linksvertakkende voete. Op die woordniveau, dus op M-vlak, is Engels regsvertakkend, dus [WS].¹¹ Die effek van al die parameters is dat die plek waar klemtoon lê, aansienlik ingeperk word.

Die kind wat sy moedertaal verwerf, begin met die ongemarkeerde waarde van elke parameter, en verstel die parameter wanneer gekonfronteer met data wat nie met die ongemarkeerde parameterstand ooreenstem nie. Die ongemarkeerde stand is die stand wat die mees restriktiewe grammatika genereer. Daar is bv. 'n parameter wat die domein bepaal waarin refleksiewe voornaamwoorde aan 'n antesedent gerelateer word. In Engels is dit die bysin (clause), dus kan himself in (6) net na Bill verwys:

(6) John thinks that Bill likes himself.

In Koreaans of Japannees kan die voornaamwoord egter na sowel John as Bill verwys. Engels het dus die meer beperkende of ongemarkeerde parameterstand (Broselow 1988:202).¹²

2. Implikasies vir tweedetaalverwerwing

Dat die generatiewe taalteorie, en spesifiek die invoering van die nosie "parameter", 'n verklaring probeer bied vir moedertaal (L1)-verwerwing, is duidelik. Nou ontstaan die vraag vanselfsprekend of die generatiewe taalteorie ook 'n bydrae te lewer het tot ons kennis van tweedetaal (L2)-verwerwing, veral in die geval van volwassenes, dus mense wat, volgens Lenneberg (1967) die kritiese fase vir taalverwerwing, oorskry het. Indien kan aangetoon word dat daar sterk ooreenkomste bestaan tussen L1- en L2-verwerwing dan moet L2-didaktiek op hierdie ooreenkomste konsentreer. En dit is waar die teorie van parameters weer ter sprake kom. Soos al uit die voorafgaande voorbeelde behoort te blyk, het verskeie studies die ooreenkomste en verskille tussen tale i.t.v. parameters probeer verklaar. Behoort hierdie verskille en ooreenkomste tussen tale by L2-onderrig nie méér i.t.v. parameters van UG verklaar te word nie? Indien L1-leerders se taalverwerwing deur prinsipes van UG beperk is, kan logieserwys verwag word

volledig verskillende ondernemings was, dus L2-verwerwing geskied onafhanklik van UG-prinsipes, sou intertaalgrammatikas aangetref moes word wat die prinsipes oortree wat ander natuurlike tale beheer.¹³ Bevestiging van die hipotese dat prinsipes van UG vir L2-leerders beskikbaar is, is geleë in die feit dat ook L2-leerders onbewuste kennis van komplekse eienskappe van die L2 het wat nie direk uit die invoer af te lei is nie.

Verskillende moontlikhede van die hipotese doen hom voor. Die sterkste vorm van die hipotese is dat L1- en L2-verwerwing identies is wat betref die werking van UG. White (1990) staan eerder 'n swakker vorm van die hipotese voor. Volgens White 1990:127 gebruik die L2-leerder prinsipes en parameterstande van die L1, ten minste aanvanklik, as 'n interim strategie om met L2-data om te gaan. Omsetting na L2 waardes is egter in prinsipe moontlik, dus 'n aktiewe UG rig L2 invoer.

Daar sal vervolgens aan die hand van konkrete navorsingsprojekte aangetoon word dat:

- (7) i) 'n L2-intergrammatika 'n moontlike grammatika i.t.v. UG-prinsipes is;
 ii) UG ook by L2-verwerwing 'n aktiewe rol speel.

2.1. Voorbeelde van parameterverstelling

2.1.1 Sintaksis

Hulk (1991) ondersoek die L2-verwerwing van Frans deur Nederlandse L1-sprekers. Dit gaan oor sinne soos die volgende:

- (8) a)dat Jan aardbeien eet
 b)que Jean mange des fraises

Nederlands is onderliggend OV, terwyl Frans onderliggend VO is.

In Nederlands word in deklaratiewe hoofsinne die werkwoord deur 'n V2-reël verskuif:

- (9) a) Jan heeft aardbeien gegeten
 b) Aardbeien heeft Jan gegeten
 c) Gisteren heeft Jan aardbeien gegeten

In Frans volg die werkwoord die onderwerp in hoof- én bysin:

- (10) a) Jean a mangé les fraises
 b) ...que Jean mange des fraises

In Nederlands is sowel VP as IP hooffinal. Of 'n konstruksie hooffinal is of nie is afhanklik van 'n parameter, die Hoofparameter. Ook die posisie van I (Infl, fleksie) kan deur die Hoofparameter verklaar word: Nederlands is OVI, Frans IVO. In Nederlandse ingebede sinne verskuif die werkwoord na I, en in hoofsinne na I, en vervolgens na C, die bekende V2-reël:

(11) a)

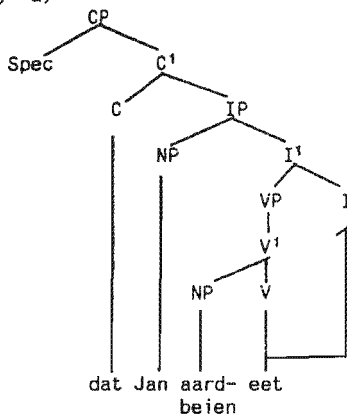

b)

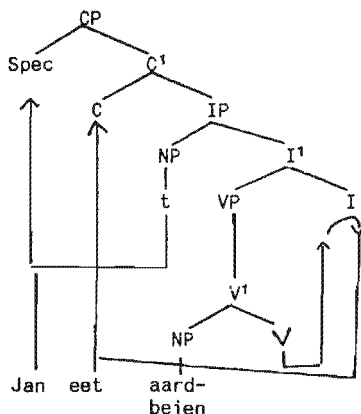

In Frans beweeg die finiete werkwoord in sowel ingebede as hoofsinne na I:

(12)

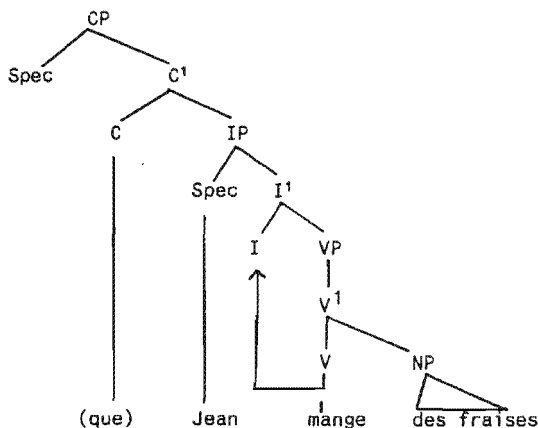

Uit die bogenoemde uiteensetting moet dit duidelik wees dat Nederlandse taalverwerwers van Frans moet leer dat Frans nie soos Nederlands hooffinal (OVI) is nie, dog hoofinisieel (IVO).

Vir Huik (1991), soos ook vir Bennis & Hoekstra (1989), lê die groot verskil tussen Nederlands en Frans in die ligging van die kenmerk [finiet]. In Nederlands is die kenmerk [finiet] geleë in C, en in Frans in I. Hierdie kenmerk moet verbind wees aan 'n werkwoord, en daarom skuif die werkwoord in Nederlands na C en in Frans na I. Die skuif na C in Nederlands is slegs in hoofsinne moontlik omdat in bysinne die C-posisie reeds deur die komplementeërder beset is. Die werkwoord skuif in bysinne derhalwe na I, dog nie verder nie. Die [finiet]-kenmerk perkoleer dan van C af na I. In Nederlandse hoofsinne skuif die werkwoord na C, en uiteindelik word enige XP na SPEC, CP "getopikaliseer". In Frans is topikalisasie na SPEC, CP beperk tot [+WH]-konstituente:

- (13) Pourquoi as-tu mangé des fraises?
 waarom het jy geëet aarbeie

Topikalisasie-verskille tussen Nederlands en Frans kan teruggevoer word na twee verwante parameters:

- (14) a) Die Topikalisasie na SPEC, CP-parameter
 b) Die Werkwoordskuifparameter

T.o.v. (14)a) is aangetoon dat in Nederlands enige konstituent kan topikaliseer, en in Frans slegs 'n [+WH]-konstituent. Nederlandse leerders van Frans moet derhalwe die Nederlandse reël van topikalisasie na SPEC,CP "vergeet", m.a.w. hulle moet die parameterstand van positief na negatief herstel.

Wat (14)b) betref, dus die Werkwoordskuifparameter, verskil Nederlands en Frans t.o.v. die landingsplek slegs in die geval van hoofsinne, naamlik C vir Nederlands, I vir Frans. In ingebede sinne is I die landingsplek vir beide tale. Die werkwoordskuifparameter moet deur Nederlandse leerders van Frans herstel word vir die landingsplek in hoofsinne. Die herstelling word geaktiveer deur positiewe evidensie in die vorm van hoofsinne met V3 (XSV0) woordorde:

- (15) Hier Jean mangeit des fraises
 Gister Jan het geëet aarbeie

In V2-tale, soos Nederlands, waar C die enigste landingsplek vir finiete werkwoorde is, is hierdie sin onmoontlik:

- (16) Gisteren Jan at aardbeien

Uit Hulk (1991) se ondersoek het geblyk dat die Topikalisasieparameter moeiliker is vir Nederlanders om aan te leer as die Hoofparameter. Nederlandse universiteitstudiante beskou nog 'n Franse sin met topikalisasie van 'n nie-argument na SPEC, CP en V-skuif na C as grammatikaal, terwyl alle skoolkinders nie meer probleme het met die posisie van die werkwoord m.b.t. die objek of met die posisie van I m.b.t. VP nie. Nedrlandse leerders van Frans begin duidelik met 'n SOV-woordorde in die eerste stadium, en onderskeidelik 89% en 73% beskou die volgende bysin en hoofsin as grammatikaal:

- (17) a) Je crois que Jean les fraises mange(ait)
 Ek glo dat Jan die aarbeie geëet het
- b) Jean a les fraises mangé
 Jan het die aarbeie geëet

Ook topikalisasie is moeilik om af te leer. Nog 10% universiteitstudiante beskou topikalisasie van 'n nie-argument na SPEC, CP, en van V na C as grammatikaal:

- (18) Hier mangeait Jean les fraises
 Gister het geëet Jan die aarbeie

Antwoorde kan nou op die volgende twee vrae verskaf word:

- (19) a) Is die intertaal 'n moontlike grammatika volgens UG?
 b) Vind by L2 ontwikkeling parameterverstelling plaas? (word dus aanvanklik van 'n L1-parameter uitgegaan?)

T.o.v. (19)a) kan positief geantwoord word. Die intertaal is 'n moontlike grammatika i.t.v. UG. Die L2-leerder konstrueer aanvanklik 'n grammatika wat nie ooreenstem met òf hulle L1 òf met L2 nie, dog i.t.v. die beperkinge van UG nog steeds 'n moontlike grammatika, en een wat inderdaad in ander tale aangetref word.¹⁴

Wat die antwoord op vraag (19)b) betref: Daar is aanvanklik duidelik uitgegaan van die L1-parameterinstellings, en toe het geleidelike herstelling plaasgevind met die hoofparameter die vinnigste, en die meeste probleme is met Topikalisasie ondervind. Die merkwaardige is dat hierdie volgorde van L2-verwerwing ooreenstem met taalverandering in Frans. Vroeë Oudfrans het ook 'n onderliggende SOVI-woordorde gehad en 'n V2 finiete werkwoordskuif na C net soos Nederlands. Die eerste verandering was na SIVO met V2, en in Middelfrans kry ons die opkoms van XSVO (IP adjunksie) naas XVSO (Topikalisasie na SPEC, CP). Die laaste verandering was die verdwyning van V2. Hulk 1991:30: konkludeer:

"These language changes which involve resetting of parametric values in accordance with UG, show a remarkable resemblance to the stages we found in our L2 acquisition experiment. As such they provide support for the plausibility of a UG parameter resetting approach to language acquisition in general."

Verskeie ander studies, o.a. Du Plessis et al. (1987), Bley-Vroman et al. (1988), Tomaselli & Schwartz (1990), Hawkins et al. (1993) kom tot 'n soortgelyke gevolgtrekking, nl. ten minste wat sintaktiese konstruksies betref, volwassenes een of ander soort kennis van UG moet hê, en dat hierdie kennis gebruik word in die ontwikkeling van die vreemdetaal competence.¹⁵

2.1.2 Fonologie

Die sonoriteit van klanke in 'n sillabe neem af na die rande, onderskeidelik die aanset en die koda. Hieruit volg dit dat ook beperkinge op die opeenvolging van konsonante in die aanset- en kodaklusters i.t.v. die sg. universele sonoriteitshierargie beskryf word.¹⁰ Die getal en tipe konsonante in 'n kluster word beperk deurdat 'n sekere afstand in sonoriteit tussen naasliggende konsonante vereis word, die Minimale Sonoriteitsafstand/"Distance" (MSD) Parameter. Die universele sonoriteitshierargie en die taalspesifieke stand van die MSD kombineer om die lengte en samestelling van klusters in 'n spesifieke taal te bepaal. Japannees laat slegs obstruent-glyklank aansetklusters toe, Engels dieselfde plus obstruent-likwied klusters, en Grieks dieselfde as Engels plus obstruent-nasaal klusters.

Die bogenoemde sisteem bevat 'n hierargie van gemarkeerdheid: 'n enkele konsonant is die mees ongemarkeerde voorkoms, klusters is meer gemarkeerd. By L2-verwerwing word voorspel dat klusters nader in sonoriteit moeiliker aangeleer sal word as klusters wat deur 'n groter afstand op die hierargie geskei is. Die geldigheid van die hipotese is deur Broselow & Finer (1991) getoets. Hulle proefpersone het bestaan uit 24 Koreane en 8 Japannese met 'n goeie kennis van Engels. Aan elk is 34 Engelse woorde gegee, sowel bestaande as gefabriseerde/betekenislose woorde. Die toetswoorde het bestaan uit 4 woorde vir elk van die 6 tweelidklusters py-, by-, fy-, pr-, br- en fr-, en 2 woorde vir elk van die enkelkonsonantaansette p-, b-, f-, y, en r-.

Die voorspelling is dat py- die mees onproblematiese kluster is om aan te leer omdat die twee samestellende lede die verste uitmekaar op die

sonoriteitshiërargie is, en fr- die moeilikste omdat hulle nader in sonoriteit is.

Die resultate was inderdaad bevestiging vir die voorspelling: by py- het slegs 5% foute voorgekom, terwyl in die geval van fr- die persentasie foute aanmerklik hoër was, nl. 34%.

Soos ook in die geval van die L2-verwerwing van sintaktiese patrone is die aanduiding dat L2-leërders, anders as L1-leërders wat begin met die mins gemarkeerde stand van 'n bepaalde parameter, begin met die parameterstand van die moedertaal en dan trapsgewyse deur tussenstadia beweeg in die rigting van die doeltaalstand.

Deur die UG-benadering kan abstrakte eienskappe van die taal geïdentifiseer word, en kan derhalwe sekere eienskappe van L2 competence in diepte ondersoek word. Sodoende kan groter begrip bekom word van watter formele eienskappe L2-leërders onbewus internaliseer, of faal om te internaliseer. Oor die belang van die UG-benadering sê White 1990:132:

"UG certainly cannot provide an explanation of everything that goes on in L2 acquisition and does not claim to do so. It does not even account for all universal phenomena. [...] The relevance of UG is strictly limited to providing a potential explanation of the acquisition of rather formal aspects of language structure. Within this domain, UG provides a suitable framework or paradigm from which to address issues of importance within second language acquisition, a framework which gives new insights and suggests new lines of research".

Slot

In ooreenstemming met die oogmerk van die Konferensie, soos uiteengesit in die uitnodigingsbrief, was 'n implisiete oogmerk van die voordrag om die nut van 'n kennis van ('n terrein) van algemene taalwetenskap vir taalonderwysers aan te toon (moedertaal- en vreemdetaalonderwys). In Nederland is onlangs voorgestel dat taalkunde weer 'n aparte onderdeel van die kursus Nederlands vir die eindexamen van w.o./h.a.v.o moet wees. Die motivering vir die voorstel is, soos Hulshof & Hendrix 1993:206 aantoon, dat daar, ten spyte van die kennisontplofing sedert die vyftigerjare, 'n wydverbreide onwetendheid m.b.t. taal bestaan:

"Dat is gevaarlik omdat de mensen die de beslissingen nemen (politici, inspecteurs, docenten) en zij die indirect bij beslissingen betrokken zijn (pers, educatieve uitgeverijen), oordelen vellen in volstrekte onwetendheid van mogelijke implicaties".

Sonder 'n toepaslike teoretiese basis kan 'n verantwoorde opinie nie gevorm

wetenskaplike basiskennis van taal van die uiterste belang. Dit sluit in o.a. kennis oor die aangebore taalvermoë, taalverwerwing, gelykwaardigheid van tale/dialekte, en die verhouding tussen gesproke en geskrewe taal. 'n Naïef taalkundige model vorm nog altyd die kern van die denke oor taal, en hierin lê die uitdaging vir die taalonderwyser:

"Het idee dat taal in al z'n verscheidenheid benaderd kan worden op een niet-prescriptieve, niet-beoordelende manier en dat het mogelijk is dit met emoties en vooroordelen beladen, voor de mens zo belangrijke object, objectief en systematisch te behandelen, vormt de uitdagende boodschap waaraan gewerkt moet worden via het onderwijs in taalkunde" (Hulshof & Hendrix 1993:207).

Tot die bereiking van hierdie doel speel die opname van taalkunde in die leerplan 'n deurslaggewende rol. Daar is

"[...]geen pedagogiese, inhoudelike of didaktiese oewerwagings[...] voor het achterwee blywen van onderwys waardoor leerlingen inzicht verwerven in de eienskappen van taal, het belangrikste menselike kommunikatiemiddel" (Hulshof & Hendrix 1993:211).¹⁷

VOETNOTE

1. Ontwikkelinge in die algemene taalwetenskap het natuurlik ook ander gevolge vir taalonderrig, bv. die houding teenoor standaard en nie-standaard variëteite. Waar vroeër een variëteit as die norm gestel is, en derhalwe die neiging tot preskriptiwiteit baie sterk was, wen tans die verskeidenheidsopvatting soos o.a. voorgestaan deur Labov (1966, 1972), en Trudgill (1979) veld. Hiervolgens is enige variëteit 'n sisteem met sy eie stel reëls, en geen variëteit is beter of mooier of wat ook al as 'n ander nie. Ook hierdie siening is 'n gevolg van die invloed van die generatiewe taalteorie. Vir 'n bespreking van die verskeidenheidsopvatting vgl. Dittmar (1976).
2. In elke periode is daar ook ander benaderingswyses tot taalondersoek te onderskei. Dit is 'n tekortkoming van die meeste werke wat die geskiedenis van die taalwetenskap ondersoek, dat hulle slegs 'n "mainstream model of development" (Hymes & Fought 1975:925) ondersoek. Gedurende die hele Bloomfieldiaanse en Post-Bloomfieldiaanse periode was daar in Amerika ook wat kan genoem word 'n Sapiriaanse rigting waaraan Joos 1957:96 eerder die term "strukuralisme" wil verbind. In ons eie tyd kan teenoor die generatiewe benadering o.a. die kognitiewe linguistiek onderskei word wat in sekere opsigte, byvoorbeeld t.o.v. hulle onderskeie filosofiese grondslae en hulle ondersoekdomein, radikaal van mekaar verskil. Vgl.

- o.a. Langacker (1987, 1990) en Lakoff (1987) vir aspekte van die kognitiewe linguistiek.
3. Vgl. Wilkins 1975:161 e.v. vir 'n goeie uiteensetting van teoretiese aannames van die oudiolinguale metodologie.
 4. Vir 'n gedetailleerde kritiek teen die behavioristiese siening van taal vgl. Botha (1992).
 5. Vgl. egter ook vroeër voetn. 2.
 6. Vir kritiek teen aspekte van Chomsky se siening van taalverwerwing vgl. Love (1990).
 7. Hierdie reëls pas outomaties in die Grammatika van die vlotspreker toe. Die stelwyse "'n reël toepas" word steeds in 'n tegniese sin gebruik soos wel in die generatiewe literatuur.
 8. Vir die nul-subjek-parameter vgl. o.a. Chomsky 1981: hfst. 4.
 9. Vgl. Selkirk 1980:3 vir 'n bespreking van die strukturele basis van die sillabe.
 10. Berendsen et al. 1984:98. Hierdie is 'n herformulering van dieselfde kondisie wat deur Hayes 1981:47 geformuleer is as (i):
(i) Recessive nodes may not branch
 11. Vir die verskillende eenhede waaruit die prosodiese hiërargie bestaan, vgl. Selkirk (1980).
 12. Vir 'n uitvoerige uiteensetting van die rol van die parameter by taalverwerwing vgl. Hyams (1986).
 13. Die term "intertaal" verwys na die grammatika van 'n L2-leerder waar die grammatika verskil van dié van sowel 'n L1-as 'n L2-moedertaalspreker, 'n grammatika wat nogtans 'n koherente sisteem vorm, en dus bestudeer kan word; vgl. Broselow 1988:197, Quinn & McNamara 1988:14.
 14. Volgens Broselow 1988:203 is geen reël bekend wat die prinsipes oortree wat natuurlike tale beheer nie. (Eintlik verwys Broselow 1988:203 wel na één so 'n tipe reël, dog verwerp die spesifieke reël op grond van verskeie oorwegings.)

15. Teenstrydige standpunte word egter óók teëgekom, o.a. Clahsen & Muysken (1986, 1989).
16. Die sonoriteitsbeginsel is al deur Jespersen in 1913 en De Saussure in 1916 gebruik. Die hiërargie word deur verskillende navorsers verskillend vasgestel. Vir Foley is fonologiese sterkte 'n parameter van 'n teoretiese sisteem en verwys nie na die fisiese sterkte van elemente nie; vgl. Foley (1977) hfst. 3. Aan die ander einde van die abstrak-konkreet-skaal staan Ohala; vgl. Ohala (1974) o.a. p.254. Vgl. nog o.a. Hankamer & Aissen (1974), Hooper 1976:195 e.v., Drachman (1977), Hooper 1978, vir 'n bespreking van die verskillende argumente.
17. Bevestiging vir die oningeligtheid van die kenmerke van die fenomeen "taal", en die gevolglike oppervlakkige en foutiewe uitsprake in die pers deur verslaggewers, word gevind in 'n bydrae deur Johan van Wyk onder die rubriek "Stop van Myne" (Die Volksblad 16 Februarie 1994, p. 10). Dat hy bv. geen begrip het van taalbeïnvloeding en die faktore wat taalverandering bepaal nie, en sy houding teenoor taalverandering, spesifiek in die geval van Afrikaans, blyk uit sy stelling dat die meeste sprekers van Afrikaans "[...] oorweldigend ten gunste daarvan sal wees dat Afrikaans in sy suiwerste vorm, sonder besoedeling uit watter oord ook al, gebruik moet word [...]". Vgl. ook vroeër voetn. 1.

BIBLIOGRAFIE

- Aarts, F. & T. van Els (eds.). 1990. Contemporary Dutch Linguistics. Washington, D.C.: Georgetown University Press.
- Bennis, N. & T. Hoekstra. 1989. Generatiewe Grammatica. Dordrecht: Foris Publishers.
- Berendsen, E., E. Visch & W. Zonneveld. 1984. Generatiewe Fonologie en de Linkerkant van de Grammatica. Leiden: Martinus Nijhoff.
- Bley-Vroman, R.W., S.W. Felix & G.L. Ioup. 1988. "The accessibility of Universal Grammar in adult language learning". Second Language Research 4(1), 1-32.
- Bloomfield, L. 1933. Language. New York: Henry Holt.

- Botha, R.P. 1992. Twentieth Century Conceptions of Language. Oxford: Blackwell.
- Broekman, H.W. 1991. Verbs and Verbal Constituents. Bloemfontein: Unpublished D. Litt. dissertation, UOFS.
- Broselow, E. 1988. "Second language acquisition", in Newmeyer (ed.) 1988, 194-209.
- Broselow, E. & D. Finer. 1991. "Parameter setting in second language phonology and syntax". Second Language Research 7(1), 35-59.
- Bruck, A. et al. (eds.). 1974. Papers from the Parasession on Natural Phonology. Chicago: Chicago Linguistic Society.
- Chomsky, N. 1981. Lectures on Government and Binding. Dordrecht: Foris Publications.
- Chomsky, N. 1986. Knowledge of Language: Its Nature, Origin and Use. New York: Praeger.
- Chomsky, N. 1988. Language and Problems of Knowledge: The Managua Lectures. Cambridge, Massachusetts: The MIT Press.
- Clahsen, H. & P. Muysken. 1986. "The availability of universal grammar to adult child learners: a study of the acquisition of German word order". Second Language Research 2, 93-119.
- Clahsen, H. & P. Muysken. 1989. "The UG paradox in L2 acquisition". Second Language Research 5, 1-29.
- Dittmar, N. 1976. Sociolinguistics. London: Edward Arnold.
- Drachman, G. 1977. "On the notion 'Phonological Hierarchy'", in Dressler & Pheiffer (Hrsg.) 1977, 85-102.
- Dressler, W.U. & O.E. Pheiffer (Hrsg.). 1977. Phonology 1976. Innsbruck: Universität Innsbruck.
- DuPlessis, J., D. Solin, L. Travis & L. White. 1987. "UG or not UG, that is the question: a reply to Clahsen and Muysken". Second Language Research 3(1), 56-75.
- Fisiak, J. (ed.). 1978. Recent Developments in Historical Phonology. The Hague: Mouton Publishers.

- Foley, James. 1977. Foundations of Theoretical Phonology. London: Cambridge University Press.
- Frith, M.B. 1977. Second Language Learning: A Study at Two Stages of Developing Interlanguages. Bloomington: Indiana University Linguistics Club.
- Gannon, P. & P. Czerniewska. 1980. Using Linguistics - an Educational Focus. London: Edward Arnold.
- Hankamer, J. & J. Aissen. 1974. "The sonority hierarchy", in Bruck et al. (eds.) 1974, 131-145.
- Hawkins, R., R. Towell & N. Bazergui. 1993. "Universal Grammar and the acquisition of French verb movement by native speakers of English". Second Language Research 9(3), 189-233.
- Hayes, B. 1981. A Metrical Theory of Stress Rules. Bloomington: Indiana University Linguistics Club.
- Hooper, J.B. 1976. An Introduction to Natural Generative Phonology. New York: Academic Press.
- Hooper, J.B. 1978. "Constraints on schwa-deletion in American English", in Fisiak (ed.) 1978, 183-207.
- Hulk, A. 1991. "Parameter setting and the acquisition of word order in L2 French". Second Language Research 7(1), 1-34.
- Huishof, H. & T. Hendrix. 1993. "Taalkunde in het voortgezet onderwijs". Forum der Letteren 34(3), 201-220.
- Hyams, N.M. 1986. Language Acquisition and the Theory of Parameters. Dordrecht: D. Reidel Publishing Company.
- Hymes, D. & J. Fought. 1975. "American Structuralism", in Sebeok 1975 (ed.), vol. 13, 903-1176.
- Joos, Martin. 1967. Readings in Linguistics I. Chicago: University of Chicago Press.
- Labov, W. 1966. The Social Stratification of English in New York City. Washington, D.C.: Center for Applied Linguistics.

- Labov, W. 1972. Sociolinguistic Patterns. Philadelphia: University of Pennsylvania Press.
- Lakoff, G. 1987. Women, Fire and Dangerous Things: What Categories Reveal about the Mind. Chicago: University of Chicago Press.
- Langacker, R.W. 1987. Foundations of Cognitive Grammar. Stanford, California: Stanford University Press.
- Langacker, R.W. 1990. Concept, Image and Symbol. The Cognitive Basis of Grammar. Berlin: Mouton de Gruyter.
- Lenneberg, E.H. 1967. Biological Foundations of Language. New York: Wiley.
- Love, N. 1990. "Chomsky's theory of language acquisition". South African Journal of Linguistics, 8(4), 164-173.
- Lubbe, H.J. 1993. Inleiding tot die Algemene en Afrikaanse Metriese Fonologie. Bloemfontein: Acta Academica Supplement um 3.
- Newmeyer, F.J. (ed.). 1988. Linguistics: The Cambridge Survey, vol. III. Cambridge: Cambridge University Press.
- Ohala, J.J. 1974. "Phonetic explanation in phonology", in Bruck et al. (eds.) 1974, 251-274.
- Osherson, D.N. & H. Lasnik (eds.). 1990. Language - An Invitation to Cognitive Science, vol. I. Cambridge, Massachusetts: The MIT Press.
- Pinker, Steven. 1990. "Language Acquisition" in Osherson & Lasnik (eds.) 1990, 199-241.
- Quinn, T.J. & T.F. McNamara. 1988. Issues in Second-Language Learning. Victoria: Deakin University Press.
- Sebeok, T.A. (ed.). 1975. Current Trends in Linguistics, vol. 13: Historiography of Linguistics. The Hague: Mouton.
- Selkirk, E.O. 1980. On Prosodic Structure and its Relation to Syntactic Structure. Bloomington: Indiana University Linguistics Club.
- Tomaselli, A. & B.D. Schwartz. 1990. "Analysing the acquisition stages of negation in L2 German: support for UG in adult SLA". Second Language Research 6(1), 1-38.

- Trommelen, M. & W. Zonneveld. 1989. Klemtoon en Metrische Fonologie. Muiderberg: Dick Coutinho.
- Trudgill, P. 1979. "Standard and non-standard dialects of English in the United Kingdom". International Journal of the Sociology of Language, 21, 9-24.
- Verkuyl, H. 1990. "The contribution of the Dutch to the development of linguistics", in Aarts & Van Els (eds.) 1990, 1-22.
- White, L. 1990. "Second language acquisition and universal grammar". Studies in Second Language Acquisition 12, 121-133.
- Widdowson, H.G. 1990. Aspects of Language Teaching. Oxford: Oxford University Press.
- Wilkins, D.A. 1975. Linguistics in Language Teaching. London: Edward Arnold.